

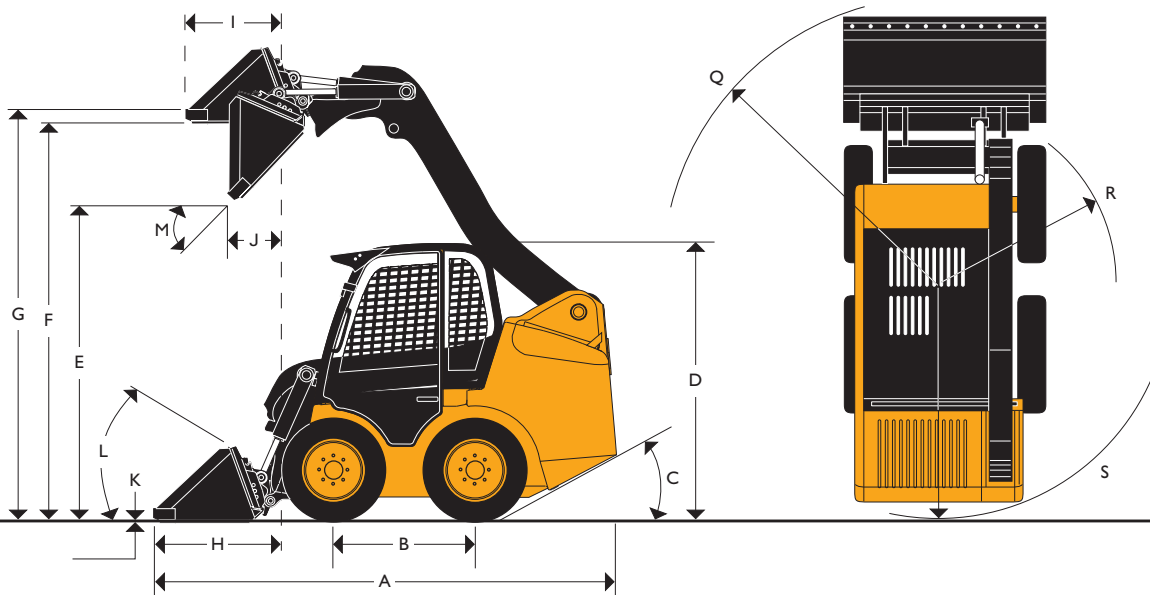

JCB ROBOT | I60/I70



CARICO OPERATIVO: 600 kg e 700 kg
LARGHEZZA MASSIMA: 1430 mm ÷ 1580 mm



DIMENSIONI

Modello		I60 - I60 HF	I70
A	Lunghezza totale	3095 - 3150	3150
B	Passo	980 - 1033	1033
C	Angolo di uscita	28°	28°
D	Altezza totale	1930	1940
E	Altezza di scarico	2234 - 2355	2364
F	Altezza di carico	2645 - 2766	2775
G	Altezza al perno	2800 - 2921	2930
H	Sbraccio al suolo	755 - 742	742
I	Sbraccio alla massima altezza	740 - 645	645
J	Distanza di scarico alla max. altezza	477 - 382	382
K	Profondità di scavo a benna in piano	0	0
L	Angolo di chiusura benna	30°	30°
M	Angolo di scarico	40°	40°
	Larghezza benna	1430	1580

Modello		I60 - I60 HF	I70
	Larghezza benna optional	1580	-
	Larghezza ai pneumatici standard	1370	1600
	Larghezza ai pneumatici optional	1600	-
	Forza di strappo alla benna	15,48 - 16,27	16,27
	Forza di sollevamento alla massima altezza	600	700
	Carico statico di ribaltamento	1200	1400
	Capacità della benna standard	0,29	0,37
	Carico operativo con forche	495	555
	(50% di coefficiente di sicurezza con carico applicato a 400 mm)		
	Altezza di sollevamento con forche	2700	2830
Raggi di rotazione			
Q	Raggio di rotazione alla benna	1745	1840
R	Raggio di rotazione senza benna	1220	1220
S	Raggio di rotazione posteriore	1575	1615



JCB ROBOT | 160/170



CAPACITA' OPERATIVE

Portata nominale (SAE):	[kg]
160 e 160HF	600
170 e 170 HF	700
Carico di ribaltamento:	
160 e 160 HF	1200
170 e 170 HF	1400

MOTORE

Perkins 404-C22 diesel, 4 tempi, 4 cilindri in linea, iniezione indiretta, aspirazione naturale, raffreddamento ad acqua.

		160	170
Potenza max installata	CV	56	56
SAEJ1995	kW	35	37,5
Potenza netta		@ 2600rpm	@ 2800rpm
SAEJ1349 EEC 80/1269	kW	33	35
Coppia max			
SAEJ1995	Nm	135	135
Coppia netta			
SAEJ1349 EEC 80/1269	Nm	130	130

Fumosità allo scarico R24.03. Emissioni allo scarico conformi alla 91/542/CEE – 'EURO I'.

TRASMISSIONE

Di tipo idrostatico a 2 circuiti indipendenti, uno per lato, costituiti da una pompa idraulica a pistoncini assiali a portata variabile e da un motore idraulico orbitale.

Rinvii a catena con registrazione della pretensione.

Freno di stazionamento automatico collegato alla barra di sicurezza dell'operatore.

Velocità di traslazione:

160: da 0 a 10 km/h

170: da 0 a 11 km/h

RIFORMIMENTI

160 e 170	[Litri]
Circuito idraulico	30
Serbatoio combustibile	80
Carter trasmissione	17
Refrigerante motore	8
Olio motore	8,2

Intervali manutenzione: 250 ore.

SERVOCOMANDI

Leve di comando incorporate in due satelliti ai lati del posto guida.

Azionamento "No Stress" a sensibilità differenziata per un perfetto dosaggio di ogni manovra.

Azionamento dell'attrezzatura ausiliaria a pedale con comando proporzionale.

Dispositivo "Speed Control", di serie sui modelli HF, per il controllo della velocità di avanzamento con regolazione micrometrica.

PESO OPERATIVO

Macchina con operatore a bordo, equipaggiata con attacco rapido Quick-Hitch, pala standard e serbatoio gasolio fornito, cabina completa.

Robot 160: 2550 kg

Robot 160 HF: 2600 kg

Robot 170 e 170 HF: 2680 kg

PNEUMATICI

160 e 160 HF:

Standard: 7 x 15 - 14PR HD

Opzionali:
10 x 16,5 - 8PR
7,5 x 15 JCB AIRBOSS
10 x 16,5 JCB AIRBOSS

170 e 170 HF:

Standard: 10 x 16,5 - 6PR

Opzionali:
10 x 16,5 - 8PR
10 x 16,5 JCB AIRBOSS

Per ambienti particolarmente abrasivi si consigliano i pneumatici JCB AIRBOSS: grazie alla loro struttura a settori sostituibili offrono sempre ottime prestazioni di trazione eliminando i problemi dovuti alle forature.



JCB ROBOT | I60/I70



IMPIANTO IDRAULICO

Braccio e attrezzature:

- Il circuito idraulico di azionamento della pala anteriore è alimentato da una pompa idraulica ad ingranaggi a portata costante che alimenta anche il circuito dei servocomandi. Il braccio di sollevamento dei Robot I60 e I70 è equipaggiato di serie con un circuito di compensazione per mantenere il parallelismo del carico durante il sollevamento.
- Filtro di ritorno con cartuccia avvitata sostituibile.
- I60: Portata massima 55 L/min.
Pressione massima 205 bar
- I60 HF: Portata massima 110 L/min.
Pressione massima 205 bar
- I70: Portata massima 60 L/min.
Pressione massima 205 bar
- I70 HF: Portata massima 115 L/min.
Pressione massima 205 bar
- Il JCB Robot in versione HF (High Flow) dispone di una pompa supplementare per consentire l'installazione della fresa per asfalto, dell'attrezzatura scava trincea, e di ogni altra attrezzatura idraulica che richiede alta portata d'olio.

Trasmissione:

- Il circuito di azionamento della trasmissione è indipendente sui due lati della macchina, ciascuno dei quali viene alimentato da una pompa a pistoni a portata variabile.

IMPIANTO ELETTRICO

- Tensione nominale: 12 V
- Batteria: 95 Ah
- Alternatore: 55 A
- Console di comando comprendente:
 - Commutatore di avviamento chiave
 - Contaore
 - Indicatore livello carburante
 - Spia carica batterie
 - Spia preriscaldamento
 - Spia livello carburante
 - Spia intasamento filtro aria
 - Spia surriscaldamento motore
 - Spia pressione olio motore
 - Spia alternatore
 - Spia surriscaldamento olio idraulico
 - Cicalino di avvertimento
- Luci per circolazione stradale
- Luci di lavoro anteriori e posteriori

POSTO GUIDA

- Struttura tettuccio e cabina certificata ROPS/FOPS LIVELLO I
- Portiera di sicurezza
- Visibilità a 360°
- Sedile e barra di sicurezza completamente regolabili
- Servocomandi idraulici
- Cintura di sicurezza
- Inserimento automatico del freno di stazionamento con barra di sicurezza
- Pulsante di esclusione servocomandi del caricatore frontale

ALLESTIMENTO STANDARD

- Struttura tettuccio ROPS/FOPS
- Portiera laterale sicurezza
- Compensazione automatica del parallelismo del carico durante sollevamento
- Attacco rapido meccanico Quick Hitch
- Servocomandi a sensibilità differenziata
- Barra anteriore di sicurezza
- Sedile imbottito regolabile
- Cintura di sicurezza
- Luci di lavoro anteriori e posteriori
- Specchi retrovisori
- Luce lampeggiante
- Vano portadocumenti
- Bloccaggio di sicurezza del braccio

ACCESSORI OPZIONALI

- Acceleratore a pedale (di serie sul I70 HF)
- Dispositivo benna flottante
- Cabina interamente vetrata
- Vetro di protezione frontale
- Estintore
- Dotazione attrezzi
- Avvisatore acustico di retromarcia
- Benna 6 in 1
- Benna a profilo basso
- Pneumatici JCB AIRBOSS
- Circuito idraulico ausiliario (di serie per Robot HF)
- Dispositivo "Creep Speed" (di serie per Robot HF)
- Testata portaforche
- Aria condizionata



IMPEGNO TOTALE PER LA QUALITA'

L'impegno e la dedizione della JCB verso i propri prodotti ed i propri clienti le ha permesso di passare da una piccola realtà locale alla più grande azienda privata inglese produttrice di terne, escavatori cingolati, escavatori gommati, movimentatori telescopici, pale gommate, dumpers, carrelli elevatori fuoristrada, mini e midiescavatori, minipale e trattori.

Grazie ad importanti e costanti investimenti nell'applicazione di nuove tecnologie produttive, gli stabilimenti della JCB sono tra i più moderni a livello europeo.

Ricerca e sviluppo, sperimentazione e controllo di qualità sono i capisaldi della produzione che hanno permesso alle macchine JCB di diventare famose nel mondo per prestazioni ed affidabilità.

E grazie ad una rete di oltre 400 tra concessionari e distributori, la JCB esporta più del 70% della propria produzione in tutti i 5 continenti.



JCB S.p.A. - Via E. Fermi, 16 - 20090 Assago (MI)