

MINICRUSHER M 5000

ESPECIFICACIONES

- MOLINO DE MARTILLOS 400 x 300 mm
- RENDIMIENTO DE TAMAÑO TOTAL DE 0 A 25 mm.
- BANDA EL CARGADOR DE ENERGÍA CON CONTROL DE VELOCIDAD Y TEMPORIZADOR DE LUCHA CONTRA EL ESTORBO
- HABILIDAD 'TOLVA DE ALIMENTACIÓN 0,6 m³
- HORA-5 a 15 m³
- 2 TONELADAS DE PESO

ACCESORIOS

- PLANTA DE POLVO

PODER

- MOTOR TRITURADORA 11 Kw
- FUENTE DE ALIMENTACIÓN 380 V- 50/60 Hz
- DEL SUMINISTRO DE ENERGÍA ACTUAL 20-25 Kw

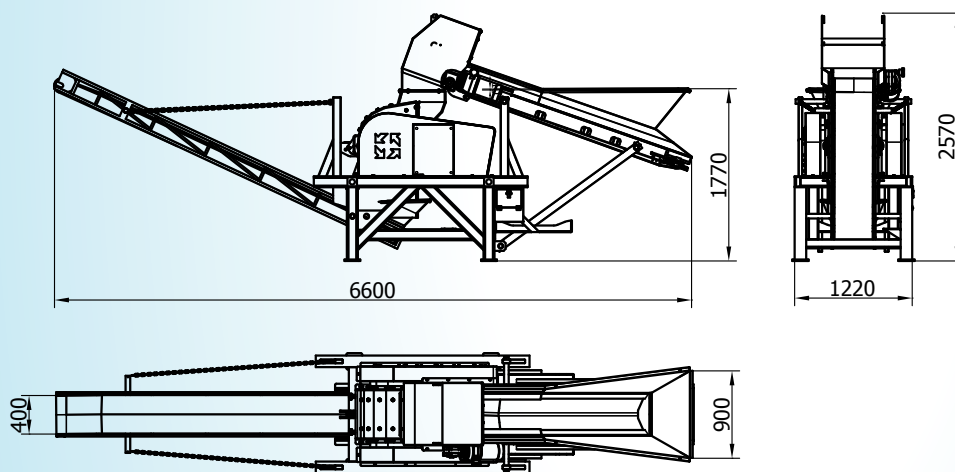

KOMPLET ITALIA S.R.L.

Sede Amm.va: Via Modigliani, 8 60019 Senigallia (AN) Italy

Sede legale: Viale Vittoria, 75 Jesi (AN) Italy

Tel. + 39.071.6609823 Fax +39.071.6611069

Capitale Soc. € 100.000,00 - C.C.I.A.A. Ancona n° 27222

Cod Fisc. e P.I. 02035890421