



**S850 - T870** | Cargadoras de nueva generación



	S850	T870
<b>Especificaciones de la máquina</b>		
Carga nominal (ISO 14397-1)	1850 kg	1584 kg
Carga de vuelco	3700 kg	4526 kg
Capacidad de la bomba	87,1 l/min	90,1 l/min
Capacidad de la bomba (opción de alto caudal)	140 l/min	141,6 l/min
Descarga del sistema en los acopladores rápidos	238-245 bares	238-245 bares
Velocidad de desplazamiento máxima (nivel bajo)	11,4 km/h	10,5 km/h
Velocidad de desplazamiento máxima (nivel alto)	19,8 km/h	18,3 km/h

<b>Motor</b>		
Marca/Modelo	Kubota / V3800-DI-T-E3	
Combustible/Refrigeración	Diésel/Líquido	
Potencia máxima	68,6 kW	74 kW
Par (SAE J1995)	314,5 Nm (a 1600 r.p.m.)	325 Nm (a 1600 r.p.m.)
Número de cilindros	4	
Cilindrada	3769 cm <sup>3</sup>	

<b>Pesos</b>		
Peso operativo	4540 kg	5751 kg

<b>Mandos</b>		
Dirección del vehículo	Dirección y velocidad controlados mediante dos joysticks	
Sistema hidráulico de elevación e inclinación de la cargadora	Sistema de joysticks seleccionables (SJC)	
Auxiliar delantero (de serie)	Interruptores eléctricos en el joystick derecho	

<b>Sistema de transmisión</b>		
Transmisión	Bombas de pistones hidrostáticos en tándem infinitamente variables, que accionan dos motores hidrostáticos completamente reversibles	

<b>Capacidades de fluido</b>		
Capacidad del sistema de refrigeración con calefacción	14,4 l	18,5 l
Capacidad del sistema de refrigeración sin calefacción	-	15,1 l
Aceite del motor con capacidad de filtro	11,4 l	11,4 l
Capacidad del depósito de combustible	124,2 l	134,8 l
Capacidad del depósito hidráulico	11,4 l	11,4 l
Capacidad del sistema hidráulico/hidrostático	36 l	36 l

<b>Aspectos medioambientales</b>		
Operario LpA (Directiva Europea 2006/42/EC)/(no está confirmada)	81,7 dB (A) / 2,5 dB (A)	82,4 dB (A) / 2,5 dB (A)
Nivel de ruido LWA (Directiva Europea 2000/14/EC)	102 dB (A)	104 dB (A)
Vibración de toda la unidad (ISO 2631-1) / (no está confirmada)	0,6 m/s <sup>2</sup> - 0,3 m/s <sup>2</sup>	1,5 m/s <sup>2</sup> - 0,6 m/s <sup>2</sup>
Vibración mano-brazo (ISO 5349-1)	0,71 m/s <sup>2</sup>	0,49 m/s <sup>2</sup>

<b>Prestaciones de serie</b>		
S850	T870	
Controles de joysticks seleccionables (SJC)	Controles de joysticks seleccionables (SJC)	
2ª velocidad	Roller Suspension™ en el chasis inferior	
Neumáticos sólidos 14 x 17,5, 12 lonas	Orugas de goma de 450 mm	
	Cabinas cerradas	

<b>Opciones</b>		
S850	T870	
Sistema hidráulico de alto caudal	Sistema hidráulico de alto caudal	
Cabinas cerradas con calefacción	Cabinas cerradas con calefacción	
Cabinas cerradas con calefacción y aire acondicionado	Cabinas cerradas con calefacción y aire acondicionado	
Tablero de instrumentos Deluxe	Tablero de instrumentos Deluxe	
Potencia Bob-Tach	Potencia Bob-Tach	
SCPA (Asistencia potencia de control estándar)	2ª velocidad	
Neumáticos Severe Duty 14 x 17,5, 12 lonas		
Neumáticos Solid Flex 14 x 17,5, 12 lonas		
Neumáticos Severe Duty, con Poly Fill 14 x 17,5, 12 lonas		

<b>Implementos</b>	
Barredora orientable	Cortadora de césped
Ahoyador	Horquillas porta-palets hidráulicas
Horquilla para balas	Horquillas porta-palets estándar
Disco desbrozador	Turbina quitanieves
Cucharones	Desenrollador de césped
Bomba de hormigón	Nivelador rotativo
Hoja dózer	Esparcidora
Dúmpper	Estabilizador, enganche rápido trasero
Trituradora de martillos	Descepadora
Cortadora forestal	Hoja transplantadora
Niveladora hidráulica	Compactador vibrante
Grapa, Industrial	Conjunto de aspersores
Grapa, Raíces	Disco sierra
Martillo hidráulico	Trituradora de residuos vegetales
Cuchara hormigonera	

## Dimensiones

Todas las dimensiones se indican en mm.

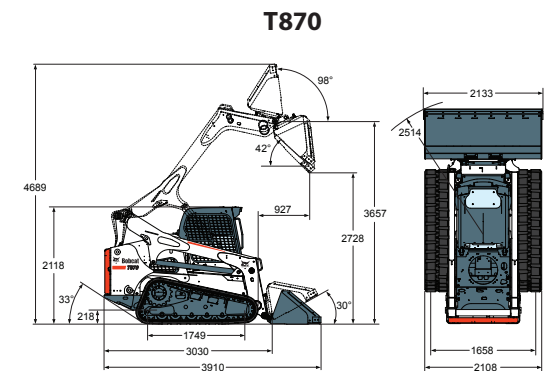
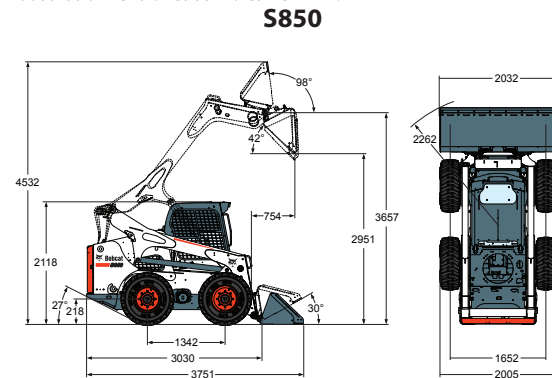

www.bobcat.eu



# Bobcat®

Las especificaciones así como el diseño pueden experimentar cambios sin previo aviso. En las fotografías de productos Bobcat puede aparecer equipamiento no de serie.