

GAMA RETROEXCAVADORAS AUSA

Motor Turboalimentado Perkins
Potencia 100 CV / 74,5 kW
Peso operativo 8,7 toneladas
Capacidad pala cargadora 1,1 m³



RC3



RC5



RC8

RETROCARGADORAS AUSA

- Diseño moderno y compacto
- Motor diesel respetuoso con el medio ambiente, con bajo consumo de combustible y bajo coste de mantenimiento
- Pala cargadora frontal curvada, que asegura una gran visibilidad y facilidad de trabajo
- Rápida carga, descarga y velocidad en el trabajo.

- Sistema de suspensión electro hidráulico (EHSS) que ofrece el máximo confort de conducción en los diferentes tipos de terreno (opcional)
- Asiento ajustable con cinturón de seguridad y apoya brazos
- Perfecta maniobrabilidad

CABINA

- Protección ROPS/FOPS, con diseño especial para ofrecer al operador un perfecto confort de trabajo, con una excelente visibilidad y fiabilidad.
- Panel de control frontal y lateral, con todas las herramientas tecnológicas que aseguran un fácil control visual y auditivo de las principales funciones del operador.
- La columna de dirección es ajustable para dar un confort extra al operador.
- Apertura total de la ventana trasera y apertura parcial o total de las puertas laterales, que aseguran una buena circulación de aire dentro de la cabina. Los cristales de seguridad tintados, mejoran la visibilidad y protección contra los rayos del sol, asegurando la claridad dentro de la cabina.
- Equipo estándar de calefacción / ventilación.
- Asiento del operador ajustable con cinturón de seguridad para diferentes pesos y tamaños ofreciendo un gran confort en la conducción y en el trabajo.

Controles Hidráulicos Joystick (RC5 /RC8)

- Estándar en el control de la pala cargadora y en la Retroexcavadora, con columnas de Joystick ajustables por separado en todas las posiciones de movimiento adelante / atrás de la columna. Esta mejora da mayor comodidad y alto rendimiento de trabajo con poco esfuerzo por parte del operario.
- La movilidad en la colocación de las columnas ofrece una amplia área de trabajo a escoger por el operario, que sumado a la gran precisión de los JOYSTICKS, asegura la máxima productividad del equipo.



RC5/RC8 - Controles hidráulicos mediante JOYSTICKS que ofrecen mayor precisión y suavidad de movimientos (RC5: bomba de caudal variable - RC8: bomba de caudal fijo)



RC3 - Controles hidráulicos mediante Palancas (bomba de caudal fijo)

ESPECIFICACIONES TÉCNICAS

Motor

Marca	Perkins
Modelo	1104C - 44T
Tipo	4 stroke diesel, turbo charged
Potencia	100 (74,5) hp / kW
rpm	2.200 rpm
Cilindrada	4,4 lt
Diámetro x carrera	106 x 127 mm
Nº de Cilindros	4
Max. Torsión	412 Nm
Ratio compresión	17.0:1

- Robusto diseño. Alta capacidad de par motor.
- Potente motor PERKINS
- Bajo consumo de combustible y bajo coste de mantenimiento
- Amigo del medioambiente
- Filtro aspiración aire, tipo seco y anillos radiales
- Alternador 75 amp
- Sistema de arranque con calentador térmico auxiliar
- Turbo alimentado

Sistema eléctrico

Batería	12 / 120 V/Ah
Encendido	3 kW

Sistema Hidráulico

	RC3	RC5	RC8
Tipo	Continuo	Load-sensing	Continuo
Bomba Hidráulica	2 de engranajes	Caudal variable de pistón	2 de engranajes
Max. Caudal	90 + 64 (154) l/min	86 + 73 (159) l/min	90 + 64 (154) l/min
Max. Presión	220 bar	220 bar	220 bar

Controles Hidráulicos

Retroexcavadora	Levas mecánicas	Joysticks hidráulicos	Joysticks hidráulicos
Cargadora	Levas mecánicas	Joysticks hidráulico	Joysticks hidráulico

Transmisión

	RC3	RC5	RC8
Marca	ZF	ZF	Carraro
Tipo	Powershift	Powershift	Powershift
Desconexión transmisión	con Sistema Freno	con pulsador y Sistema Freno	con pulsador y Sistema Freno
Velocidad de desplazamiento			
1st (adelante/atrás)	6 / 8 km/h	6 / 8 Km/h	5,8 / 5,8 Km/h
2nd (adelante/atrás)	11 / 14 km/h	11 / 14 Km/h	9,6 / 9,6 Km/h
3rd (adelante/atrás)	23 / 23 km/h	23 / 23 Km/h	21,2 / 21,2 Km/h
4th (adelante/atrás)	40 / 40 km/h	40 / 40 Km/h	40 / 40 Km/h

TRANSMISIÓN ZF (RC3-RC5)

TRANSMISIÓN CARRARO (RC8)

- Powershift
- Alto rendimiento
- Diseño compacto
- Baja sonoridad y baja velocidad interna
- Alto nivel de contacto en los piñones
- Piñones de diseño helicoidal
- Embrague integrado y lubricado por aceite
- Facilidad de operaciones por el sistema de dirección hidrostática, incluso en condiciones de máxima carga
- Diferencial limitador de par en puente delantero
- Alto par con planetarios especialmente diseñados
- Bloqueo electro-hidráulico del diferencial 100% en puente trasero
- Freno de servicio multidisco en el eje trasero auto-ajustable bañado en aceite
- 52° de ángulo de giro el la dirección
- 20° de oscilación en eje delantero

- Powershift
- Selección electro-hidráulica de 2x2 y 4x4
- Alto rendimiento
- Diseño compacto
- Baja sonoridad
- Baja velocidad interna
- 52° de ángulo de giro el la dirección
- 16° de oscilación en eje delantero
- Facilidad de operaciones por el sistema de dirección hidrostática, incluso en condiciones de máxima carga
- Bloqueo electro-hidráulico del diferencial 100% en puente trasero

ESPECIFICACIONES TÉCNICAS



Dirección

	RC3/RC5	RC8
Tipo dirección	2 ruedas	4 ruedas
	Hidroestática	Hidroestática

Radio exterior giro (sin frenos)

Radio exterior giro ruedas	8,4 m	8,6 m
Radio exterior giro pala	11,1 m	10,6 m

Neumáticos

	RC3/RC5	RC8
Delanteros 4WD - Standard	12,5/80-18	16,9 – 28
Posteriores 4WD - Standard	16,9 – 28	16,9 – 28

Frenos

2 ruedas/ 4 ruedas	2 ruedas/ 4 ruedas
Freno de servicio	Discos múltiples en baño de aceite
Freno de parking	Mecánico en puente trasero

Cargadora

Capacidad pala	1,1 m ³
Fuerza elevación	51,58 kN
Fuerza cuchara	77,2 kN
Anchura pala	2280 mm
Carga Max. Altura(RC3/RC5)	3273 Kg
Carga Max. Altura (RC8)	3000 kg

Retroexcavadora

Max. Tracción cazo	59,4 kN
Tracción cazo	
Recogido	30,8 kN
Extendido	21,7 kN

Pesos

	RC3	RC5	RC8
Peso operativo	8100 Kg	8200 Kg	8700 kg

Capacidades (liters)

	RC3/RC5	RC8
Aceite motor (con filtros)	8,4	8,4
Sistema refrigeración	25,0	25,0
Depósito combustible	100,0	90,0
Depósito hidráulico	100,0	90,0
Sistema hidráulico	140,0	140,0
Puente delantero	7,8	11,5
Puente trasero	16,0	16,0
Líquido frenos	0,4	0,4



Mantenimiento

- Fácil mantenimiento y rápida accesibilidad a los componentes del motor.
- Todas las presiones hidráulicas pueden ser comprobadas fácilmente en un lado de la máquina.

Equipamiento Standard

Accesorios Cargadora

- Control hidráulico por Joystick
- Retorno automático a la excavación de la cuchara
- Posición flotante de la cargadora
- Cuchara 1,1 m³
- Brazo cargadora con soporte de seguridad

Accesorios Retroexcavadora

- Control hidráulico por Joysticks
- Bloqueo hidráulico del brazo y giro para transporte
- Bloque electro hidráulico lateral
- Cazo estándar
- Válvulas de seguridad en estabilizadores
- Toma hidráulica de martillo

Transmisión

- Bloqueo diferencial hidráulico
- Puente delantero oscilante 4x4
- Puente delantero con limitador diferencial antipatinaje (control de tracción)
- 40 Kph caja de cambios (full powershift)
- Interruptor desconexión tracción

Cabina ROPS/FOPS

- Joystick de la retro graduable (RC5 / RC8)
- Calefacción
- Cabina con regeneración de aire
- Encendedor y cenicero
- Percha
- Sistema anti-vaho
- Aberturas ventilación
- Limpia anterior y posterior
- Panel instrumental totalmente equipado
- Puertas izquierda y derecha con cerradura
- Espejos: interior y exterior
- Compartimiento de almacenaje interior
- Visor de protección solar
- Asiento ajustable con suspensión, cinturón de seguridad, reposa brazos y reposacabezas.
- Faro rotativo
- Volante graduable en inclinación y en altura.
- Cristales tintados
- Luces de trabajo. 4 posteriores y 2 frontales
- Radio Cassette

Sistema eléctrico

- Avisador acústico marcha atrás
- Batería 12 v / 120 Ah
- Luces delanteras
- Interruptor general
- Alarmas acústicas y visuales de las funciones principales.
- Bocina

Motor

- Filtro aspiración aire, tipo seco y anillos radiales
- Indicador de condiciones del Filtro de aire luminoso.
- Alternador 75 amp
- Sistema de arranque con calentador térmico auxiliar
- Turbo alimentado

Otros

- Guardabarros delanteros (RC5 / RC8)
- Cumple normativa europea de ruidos
- Patente protegida –motor y demás componentes
- Caja de herramientas externa
- Protector dientes para transporte
- Sistema posicionador de pala automático en operaciones de carga (RC5 / RC8)

Equipamiento opcional

Accesorios Cargadora opcionales

- Pala cargadora multifunción 4x1
- Horquillas
- (EHSS) Sistema de suspensión electro hidráulico
- Sistema de suspensión
- Válvulas de seguridad

Accesorios Retroexcavadora opcionales

- Enganche rápido
- Cazos adicionales
- Brazo extensible
- Válvulas de seguridad
- Martillo

Otros

- Aire acondicionado
- Pre-filtro de aire
- Batería 150 ah



DIMENSIONES RC3-RC5

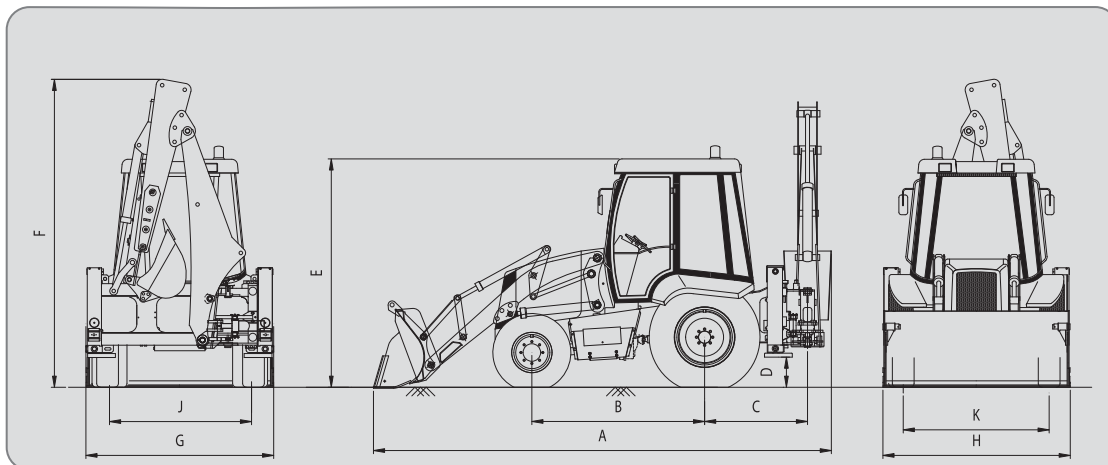

A - Longitud total	5775 mm.
B - Distancia entre ejes	2175 mm.
C - Distancia eje trasero a giro retroexcavadora	1296 mm.
D - Altura mínima maquina	400 mm.
E - Altura cabina	2860 mm.

F - Altura máxima pluma	3832 mm.
G - Anchura máxima maquina	2280 mm.
H - Anchura máxima con pala	2280 mm.
J - Ancho de vía anterior	1770 mm.
K - Ancho de vía posterior	1892 mm.

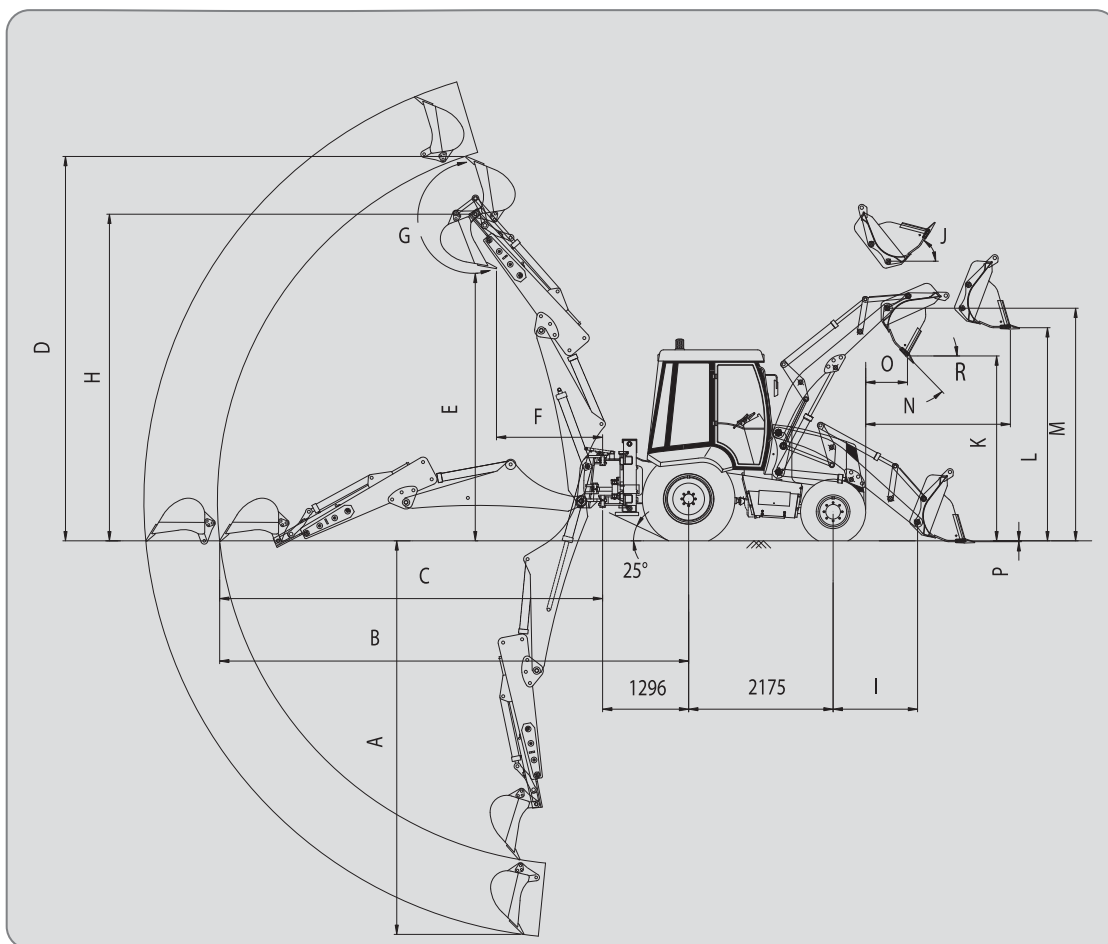

Dimensiones Retroexcavadora	Recogido	Extendido
A - Profundidad de excavación máxima	4600 mm.	5800 mm.
B - Alcance máx. desde el eje trasero	7000 mm.	8100 mm.
C - Alcance máx. desde el centro de giro	5700 mm.	6800 mm.
D - Altura máxima	5600 mm.	6450 mm.
E - Altura de carga máxima	3850 mm.	4700 mm.
F - Alcance a la altura de carga máxima	1800 mm.	2650 mm.
G - Angulo de rotación cuchara	200,4°	200,4°
H - Altura máx. de articulación pasador	4750 mm.	5550 mm.

Dimensiones Cargadora	
I - Dist. entre articulación pasador y centro eje frontal	1200 mm.
J - Angulo al suelo con cuchara recogida	59,2°
K - Altura descarga máxima	2740 mm.
L - Altura de carga	3200 mm.
M - Altura máxima del pasador	3500 mm.
N - Alcance a máxima altura	1070 mm.
O - Alcance de descarga máximo	630 mm.
P - Profundidad excavación	113 mm.
R - Angulo de descarga	45°

DIMENSIONES RC8

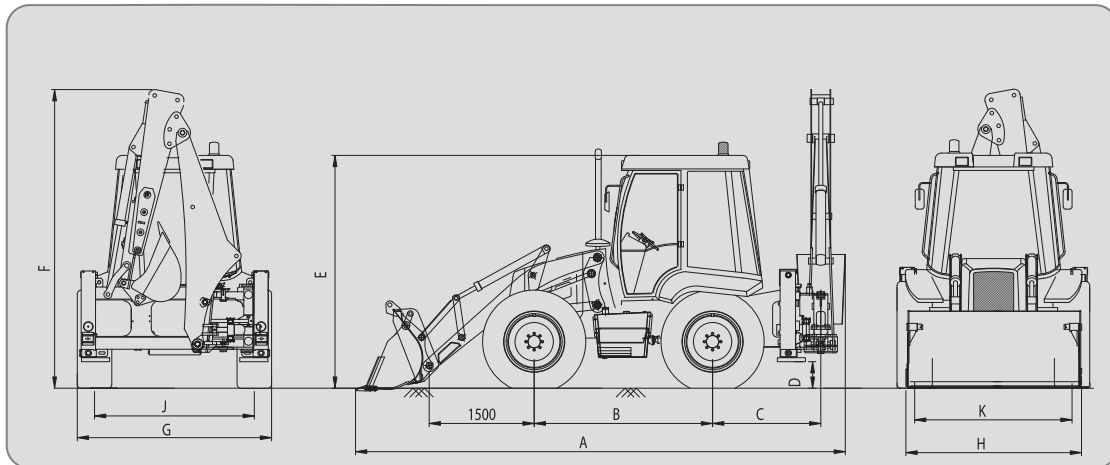

A - Longitud total	6220 mm.
B - Distancia entre ejes	2230 mm.
C - Distancia eje trasero a giro retroexcavadora	1500 mm.
D - Altura mínima maquina	400 mm.
E - Altura cabina	2950 mm.

F - Altura máxima pluma	3760 mm.
G - Anchura máxima maquina	2400 mm.
H - Anchura máxima con pala	2280 mm.
J - Ancho de vía anterior	1950 mm.
K - Ancho de vía posterior	1950 mm.

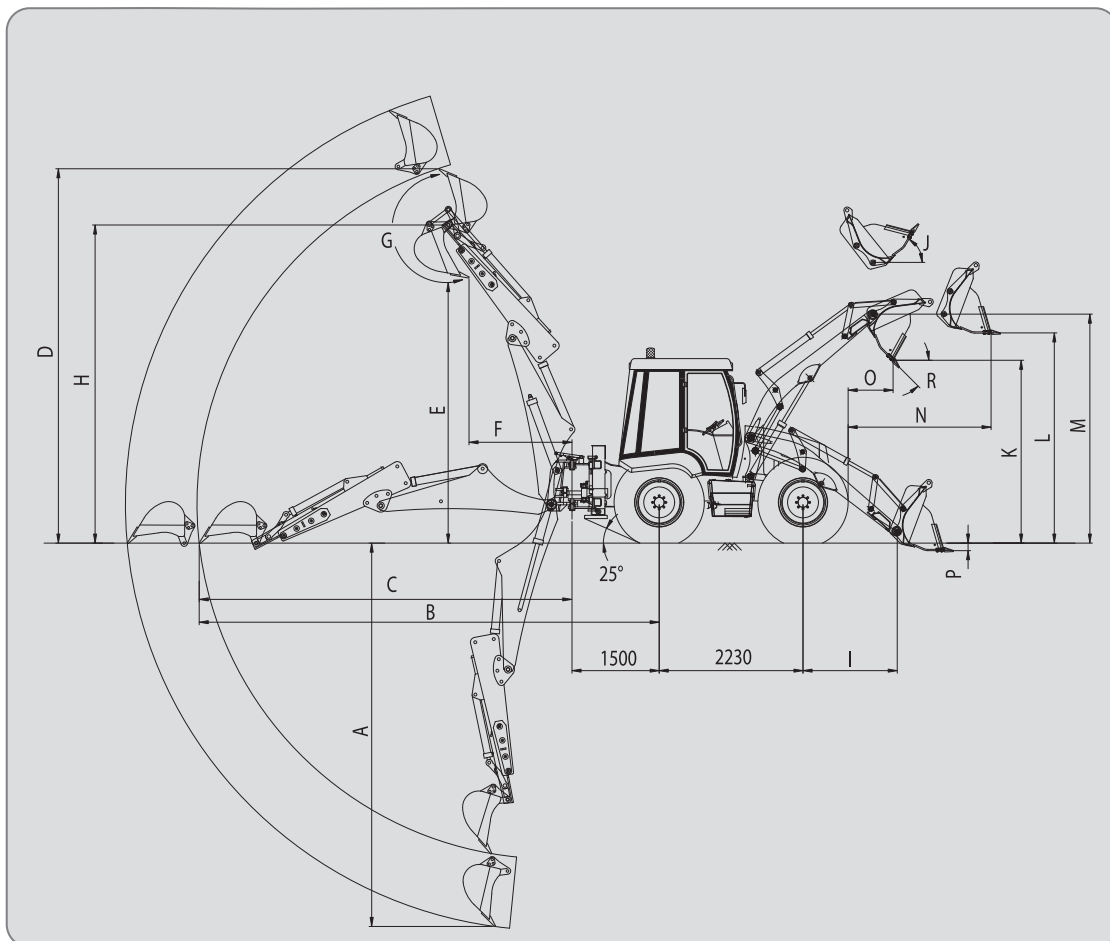

Dimensiones Retroexcavadora Recogido Extendido

A - Profundidad de excavación máxima	4600 mm.	5800 mm.
B - Alcance máx. desde el eje trasero	7000 mm.	8100 mm.
C - Alcance máx. desde el centro de giro	5700 mm.	6800 mm.
D - Altura máxima	5600 mm.	6450 mm.
E - Altura de carga máxima	3850 mm.	4700 mm.
F - Alcance a la altura de carga máxima	1800 mm.	2650 mm.
G - Angulo de rotación cuchara	200,4°	200,4°
H - Altura máx. de articulación pasador	4750 mm.	5550 mm.

Dimensiones Cargadora

I - Dist. entre articulación pasador y centro eje frontal	1500 mm.
J - Angulo al suelo con cuchara recogida	59,2°
K - Altura descarga máxima	2800 mm.
L - Altura de carga	3400 mm.
M - Altura máxima del pasador	3550 mm.
N - Alcance a máxima altura	1095 mm.
O - Alcance de descarga máximo	615 mm.
P - Profundidad excavación	117 mm.
R - Angulo de descarga	45°



SELLO DISTRIBUIDOR

- Datos e ilustraciones pueden estar sujetos a variación sin previo aviso